



Tài liệu hướng dẫn sử dụng và thi công

Bản đứng thay quần áo

FIT

**Vui lòng đọc kỹ tài liệu này để đảm bảo an toàn.
Bạn phải chịu trách nhiệm đối với sự an toàn của sản phẩm này.**

Quan trọng

- » Sản phẩm này cần phải được lắp đặt đúng cách theo chỉ thị của nhà sản xuất.
- » Trường hợp phát sinh tai nạn do sử dụng không đúng, công ty chúng tôi sẽ không chịu trách nhiệm nên hãy chú ý.
- » Vui lòng bảo quản cẩn thận tài liệu này để tham chiếu khi cần.

⚠ Cảnh báo

- ⚠ **Cảnh báo** : Không được đứng lên trên Changing board trước khi tấm được mở ra hoàn toàn và được đặt phẳng ở trên sàn.
- ⚠ **Cảnh báo** : Không nhảy nhót hoặc vận động mạnh trên Changing board.
- ⚠ **Cảnh báo** : Không cho sử dụng sản phẩm bị hỏng hoặc bị hư hại.
- ⚠ **Cảnh báo** : Chỉ sử dụng để thay quần áo.
- ⚠ **Cảnh báo** : Không cải tạo sửa chữa.
- ⚠ **Cảnh báo** : Thực hiện kiểm tra hàng ngày để sử dụng sản phẩm an toàn.
- ⚠ **Cảnh báo** : Cấm lửa!

Sản phẩm

Sản phẩm này là bản đứng thay quần áo được lắp đặt trong nhà vệ sinh của các tòa nhà, v.v...

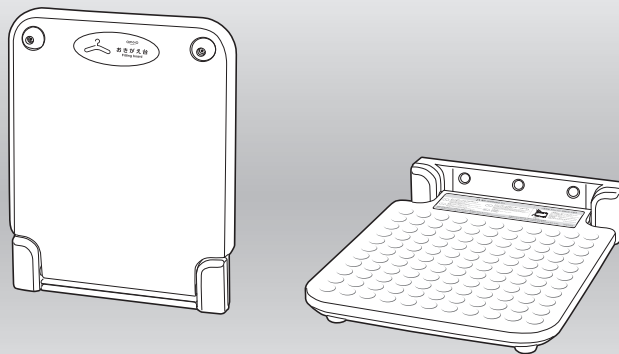

Đặc điểm kỹ thuật

- » Có thể thay quần áo một cách sạch sẽ sau khi tháo giày dép.
- » Thiết kế nhỏ gọn với độ dày khi gấp gọn là 64mm.
- » Kèm theo hướng dẫn sử dụng bằng 4 ngôn ngữ và nhãn an toàn
- » Kèm theo phụ kiện để lắp đặt
- » Sản xuất tại Nhật Bản

Bàn đứng thay quần áo FIT

Tải trọng có thể sử dụng: 100 kg

Mã sản phẩm: TS-FIT

Kích thước: W400 x D64 x H500 mm khi gấp gọn

W400 x D488 x H500 mm khi sử dụng

Chất liệu: Polypropylen

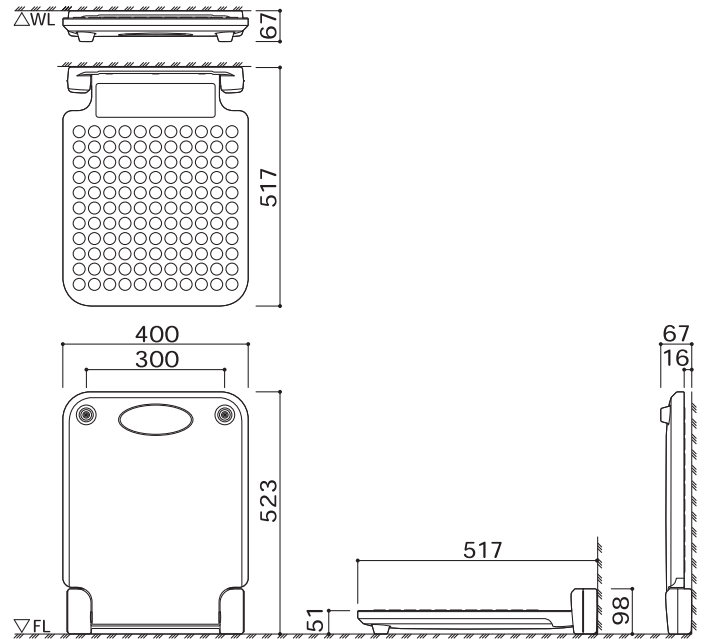
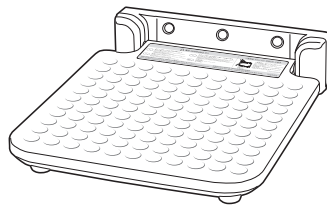

vệ sinh

Cách vệ sinh

Cách vệ sinh thông thường

- ① Hãy dùng miếng vải mềm nhúng vào nước sạch hoặc nước ấm, vắt khô rồi lau.
- ② Hãy dùng miếng vải khô lau sạch nước.

Cách vệ sinh khi bẩn nặng

- ① Hãy lau bằng miếng vải đã nhúng chất tẩy rửa trung tính ở mức nhẹ vừa phải.
- ② Hãy dùng miếng vải mềm nhúng vào nước sạch hoặc nước ấm, vắt khô rồi lau sạch chất tẩy rửa.
- ③ Hãy dùng miếng vải khô lau sạch nước.

Chú ý: Không sử dụng những vật sau đây vì có thể làm hỏng bề mặt sản phẩm.

- Chất tẩy rửa có chứa các hạt như bột mài mòn và bột đánh bóng, v.v...
- Chất tẩy axit, chất tẩy kiềm, chất tẩy trắng gốc clo, v.v...
- Miếng chà bằng nylon, bàn chải, v.v...
- Các dung môi như chất pha loãng và benzine, v.v...

Hạng mục kiểm tra

- Sản phẩm không bị hư hại.
- Hoạt động đóng mở trơn tru và không có tiếng rít.
- Ốc vít không bị lỏng hoặc bị rời ra.
- Không có vết rách hoặc vết cọ xát trên nhãn, v.v... có thể kiểm tra nội dung bên trong.

Nếu có bất thường

- 1 • Ngừng sử dụng ngay lập tức và liên hệ với cửa hàng.

Chú ý an toàn

- Vui lòng đọc kỹ **tài liệu hướng dẫn thi công** này và lắp đặt chính xác để đảm bảo an toàn.
- Khuyến nghị lắp đặt bởi nhà thầu chuyên nghiệp để đảm bảo lắp đặt sản phẩm đúng cách.
- Vui lòng gắn chặt sản phẩm lên mặt tường.
- Công ty chúng tôi không chịu trách nhiệm cho bất kỳ tai nạn, hư hại nào do lắp đặt sản phẩm không đúng cách.
- Vui lòng cố định chắc chắn phích cắm thông minh vào lớp bê tông.

Các dụng cụ cần thiết

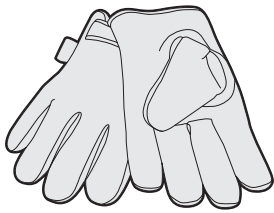

Găng tay

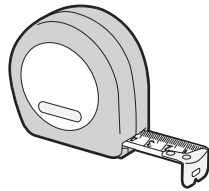

Thước đo

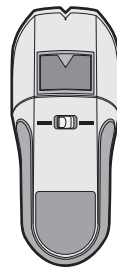

Máy dò

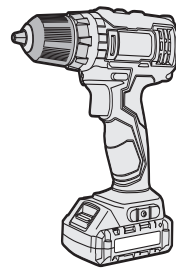

Máy khoan điện



Mũi khoan 6,0 mm



Dụng cụ viết ví dụ như bút chì, v.v...



Tuốc nơ vít bốn cạnh

Danh sách đóng gói

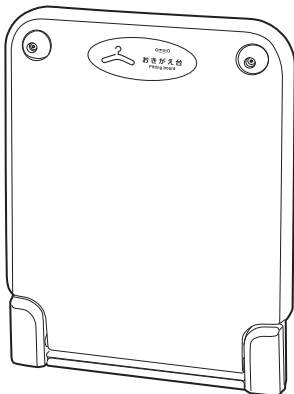

Thân chính



Tài liệu hướng dẫn sử dụng và thi công (tài liệu này)



Nhãn chữ tượng hình



Vít tự cắt ren...3

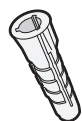

Phích cắm thông minh...3



Nắp chụp đầu vít...3



Vòng đệm có nắp chụp đầu vít...3



Vít đầu chìm...3



dấu ngoặc

Bước 0-Kiểm tra nội dung bên trong

- Lấy sản phẩm, v.v... ra khỏi hộp đóng gói và kiểm tra xem có vết xước, v.v... không.
- Kiểm tra xem phụ kiện, v.v... có đủ không.

Hướng dẫn thi công

Bước 1-Đóng phích cắm thông minh vào bề mặt tường (chỉ trường hợp bằng bê tông)

Installing method for SMARTPLUG

- Đánh dấu vị trí đóng phích cắm thông minh vào mặt tường (3 vị trí)

<p>Cách thi công phích cắm thông minh</p> <p>1 Lỗ</p> <p>Lớp bê tông</p> <p>35 mm</p> <ul style="list-style-type: none"> Đường kính lỗ: 6,0mmφ Độ sâu lỗ: 35mm Sử dụng mũi khoan 6,0mm 	<p>2 Dọn dẹp vệ sinh</p> <p>Lớp bê tông</p> <p>Loại bỏ bụi bê tông bằng dụng cụ bơm hút bụi.</p>	<p>3 Cắm vào</p> <p>Lớp bê tông</p> <p>Cắm phích cắm thông minh vào.</p>
---	---	---

Phích cắm thông minh...3 Chỉ dành cho bê tông

Chú ý : Có hai phương pháp cài đặt giá đỡ.

[Phương pháp lắp đặt vào tường]

- Tạo dấu trên bề mặt tường (3 chỗ).
- Đặt giá đỡ vào bề mặt tường, sau đó cố định bằng vít tự cắt ren.

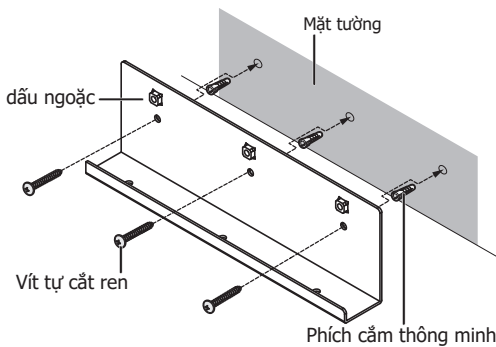

[Phương pháp lắp đặt sàn]

- Tạo dấu trên bề mặt sàn (3 chỗ).
- Đặt giá đỡ trên bề mặt sàn, sau đó cố định bằng vít tự cắt ren.

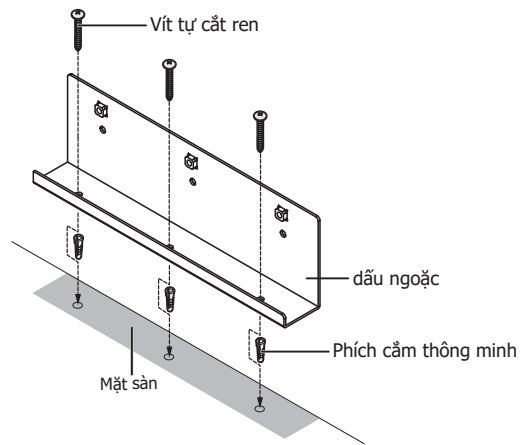

Chú ý Không sử dụng phích cắm thông minh nếu nền tường bằng gỗ hoặc khung sắt nhẹ.

Bước 2-Gắn thân chính

Đặt thân máy vào giá đỡ mà nó sẽ được lắp đặt, sau đó cố định chắc chắn bằng Vít chìm.

	Nắp chụp đầu vít
	Vít đầu chìm
	Vòng đệm có nắp chụp đầu vít

Vòng đệm có nắp chụp đầu vít

Vít đầu chìm

Nắp chụp đầu vít

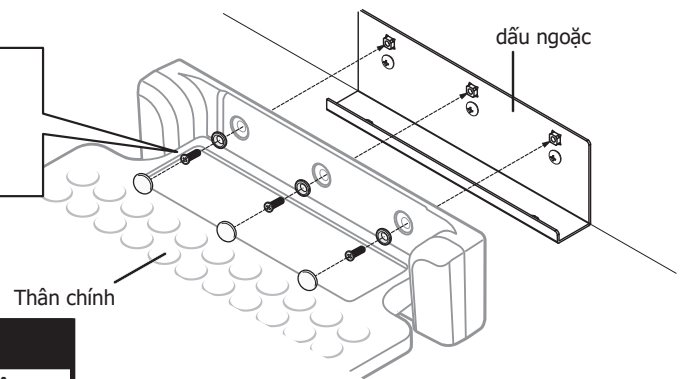

! Xin hãy kiểm tra hoạt động sau khi thi công.

- ✓ Kiểm tra xem có âm thanh bất thường hoặc tiếng kêu rít không.
- ✓ Kiểm tra xem có thể đóng mở trơn tru không.

Hoàn thành thi công

- Dán nhãn chữ tượng hình ở nơi dễ nhìn thấy như tại lối vào của nhà vệ sinh, tòa nhà lắp đặt sản phẩm, v.v...
- Đưa tài liệu này cho người quản lý tòa nhà.

